

Tekniska data

Hydraulhammare i bilder	SB 152
Last- och stabilitetsdiagram kan beställas från Brokk AB	
Prestanda	
Svånghastighet	8 sec/245°
Transporthastighet, max.	2,6 km/h; 0,8 m/s
Stigningsvinkel, max.	30°
Hydraulsystem	
Volym hydraulsystem	35 l
Pumptyp	Kugghjulspump m. fast depl.
Systemtryck	16,5 MPa
Pumpflöde max 50Hz och 60Hz	40 l/min
Elmotor	
Typ	ABB
Effekt*	11kW
Ström*	22A
Startkopplare	Mjukstart/Direktstart
Styrsystem	
Manöverdon	Bärbar manöverlåda
Signalöverföring	Digital
Överföring	Kabel/Radio
Viktuppgifter	
Vikt basmaskin utan redskap	1015 kg
Bullernivå	
Ljudeffektnivå Lwa, uppmätt enligt direktiv 2000/14/EC	86 dB(A)

* Gäller 400V/50Hz

Technische Daten

Hydraulikhammer auf Abbildungen	SB 152
Belastungs- und Stabilitätsdiagramm über Brokk AB erhältlich.	
Leistung	
Drehgeschwindigkeit	8 sec/245°
Max. Transportgeschwindigkeit	2,6 km/h; 0,8 m/s
Max. Steigung	30°
Hydrauliksystem	
Volumen Hydrauliksystem	35 l
Pumpentyp	Zahnradpumpe
Systemdruck	16,5 MPa
Max. Pumpenfluß 50Hz, 60Hz	40 l/min
Elektromotor	
Typ	ABB
Leistung*	11kW
Strom*	22A
Anlasser	Softstart/Direktstart
Steuersystem	
Steuerung	Tragbare Steuereinheit
Signalübertragung	Digital
Übertragung	Kabel/Funk
Gewicht	
Gewicht Basismaschine ohne Anbaugerät	1015 kg
Lärmpegel	
Schalleistungspegel Lwa, gemessen laut Richtlinie 2000/14/EG	86 dB(A)

* Gültig für 400V/50Hz

Technical Data

Hydraulic breaker in illustrations	SB 152
Load and stability diagram can be ordered from Brokk AB	
Performance	
Slewing speed	8 sec/245°
Transport speed, max.	2,6 km/h; 0,8 m/s; 1,6 mph
Incline angle, max.	30°
Hydraulic system	
Hydraulic system capacity	35 l; 9,2 US gal
Pump type	Gear pump with fixed displacement
System pressure	16,5 MPa; 2393 psi
Pump flow max 50Hz and 60Hz	40 l/min; 10.6 US gal/min
Electric motor	
Type	ABB
Output*	11kW
Current*	22A
Starting device	Soft start/Direct start
Control system	
Control type	Portable control box
Signal code	Digital
Transfer	Cable/Radio
Weight	
Weight of basic machine excluding attachment	1015 kg; 2238 lb
Noise level	
Sound power level Lwa, measured according to directive 2000/14/EC	86 dB(A)

* Valid for 400V/50Hz

Dane techniczne

Młot hydrauliczny na ilustracjach	SB 152
Schemat obciążenia i stateczności można zamówić w firmie Brokk AB	
Dane eksploatacyjne	
Prędkość obrotu	8 s/245°
Prędkość transportowa, maks.	2,6 km/h; 0,8 m/s;
Kąt nachylenia podjazdu maks.	30°
Instalacja hydrauliczna	
Pojemność układu hydraulicznego	35 l;
Typ pompy	Pompa zębata o stałym wydatku
Ciśnienie w układzie	16,5 MPa; 2393 psi
Maks. przepływ oleju 50Hz i 60Hz	40 l/min
Silnik elektryczny	
Typ	ABB
Moc*	11kW
Natężenie prądu*	22A
Rozrusznik	Rozruch płynny/Rozruch bezpośredni
Układ sterowania	
Rodzaj przyrządu sterowania	Przenośna skrzynka sterownicza
Kod sygnału	Cyfrowy
Transfer	Kabel przesyłowy/sygnał radiowy
Masa	
Masa maszyny bazowej bez osprzętu	1015 kg
Poziom hałasu	
Poziom mocy akustycznej Lwa, mierzony zgodnie z dyrektywą 2000/14/WE	86 dB(A)

*Dotyczy 400V/50Hz

Z uwagi na ciągłe prace rozwojowe zastrzegamy sobie prawo do wprowadzania zmian bez powiadomienia. Moga wystąpić różnice wymiarów i masy urządzeń. Maszyny należy eksploatować zgodnie z zasadami bezpieczeństwa, zaleceniami producenta oraz obowiązującymi przepisami, kodeksami i rozporządzeniami.

Änderungen, die dem technologischen Fortschritt dienen, sind auch ohne vorherige Ankündigung vorbehalten. Abweichungen bei Abmessungen und Gewicht sind möglich. Die Produkte sind gemäß der allgemeinen Praxis und in Übereinstimmung mit den Bedienungsanweisungen des Herstellers, Arbeitsschutzgesetzen und -verordnungen sowie anderen Empfehlungen und Standards zu verwenden.

We reserve the right to make changes without prior notice as the machine undergoes continuous development. Deviations in measurements and weight can occur. Products must be used in conformity with safe practice, manufacturer's instructions and applicable statutes, regulations, codes and ordinances.

Rätten till ändringar utan föregående meddelande förbehålles. Avvikelse i mått och vikt kan förekomma. Produkterna måste användas i överensstämmelse med allmän praxis, tillverkarens användarinstruktioner, lagar och föreskrifter gällande arbetskydd och andra rekommendationer.

Brokk 90

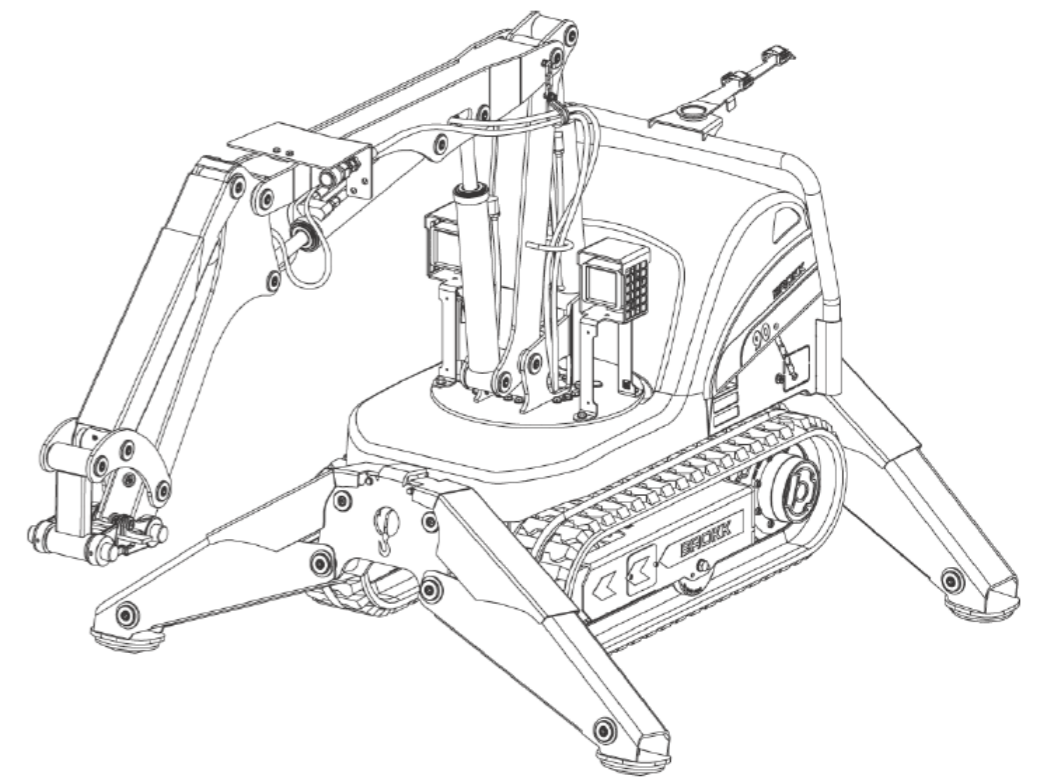

Brokk AB

P.O. Box 730
 SE-931 27 Skellefteå, SE
 Tel +46 910 711 800
 Fax +46 910 711 811
 E-mail: info@brokk.com
 www.brokk.com

Distributor:

